

SATA *HRS Rust Proofing Gun*

SATA HRS ラストブルーフィングガン



HRSは車輛の内部防錆を行うための圧送式防錆スプレーガンです

抜群の強度

1 Lカップは継ぎ目の無いくり抜き型の構造で他社製品には無い強度を誇ります

高粘度の防錆剤も使用可能

最大10気圧まで加圧出来ますので高粘度の防錆剤でも確実にスプレーすることが出来ます

用途に応じた2種類のノズル

防錆する箇所に合わせてノズルを使い分けてください。クイックカップリング（連結器）により簡単に交換することが出来ます

2種類のノズルがセット



16139 フックワンド
7mm X 750mm



16113 ナイロンワンド
8mm X 1300mm



自動車補修用副資材の輸入・販売

株式会社エスケコーポレーション
S.K.CORPORATION

自社オリジナル商品の販売

〒191-0065 東京都日野市旭が丘5-22-3
TEL042-581-1530 FAX042-581-1534
<http://www.sk-corp.co.jp/> E-mail: info@sk-corp.co.jp

SATA HRS Rust proofing gun

(SATA HRS ラストプルーフングガン)

SATA HRS Operating instructions

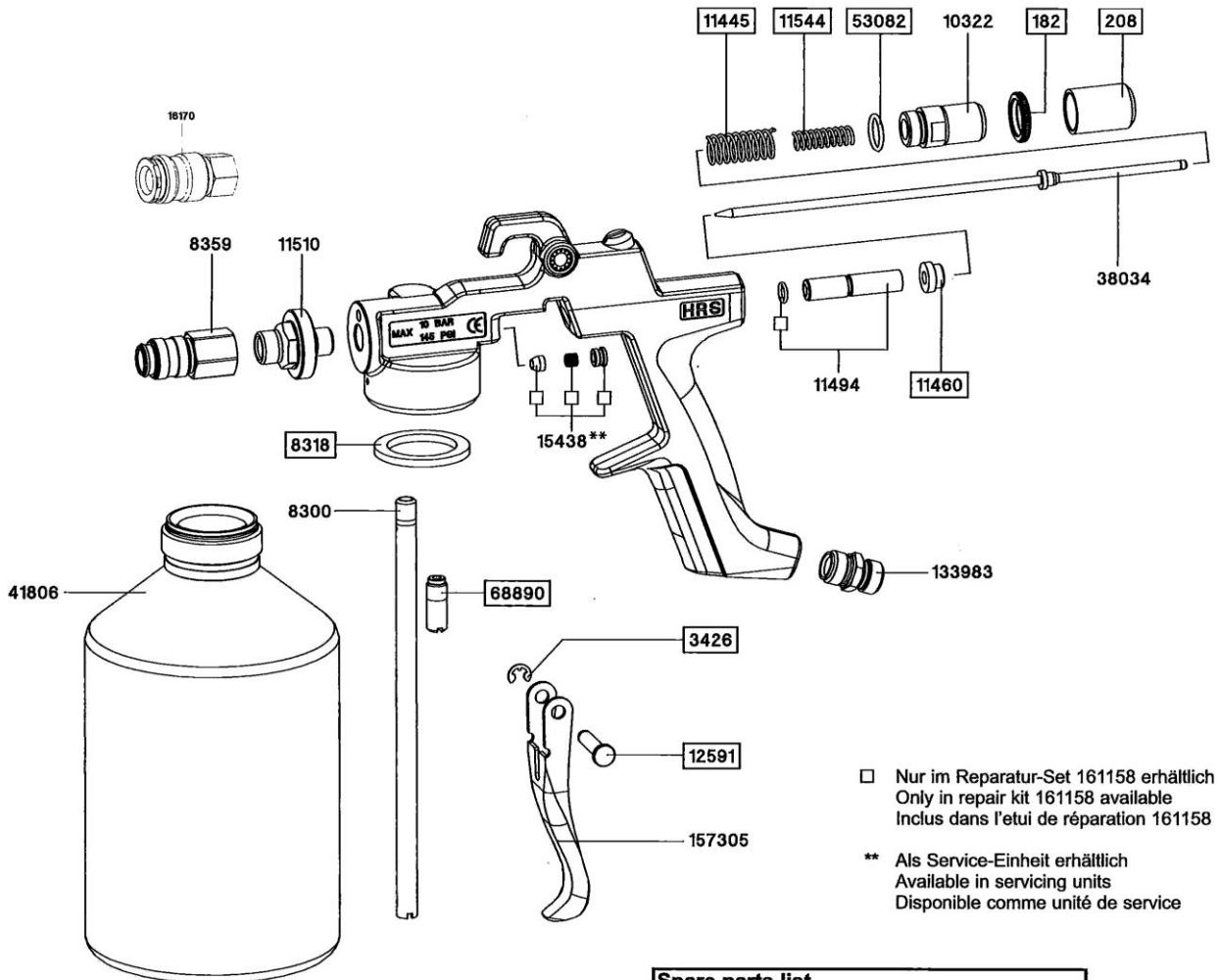

□ Nur im Reparatur-Set 161158 erhältlich
Only in repair kit 161158 available
Inclus dans l'étui de réparation 161158

** Als Service-Einheit erhältlich
Available in servicing units
Disponible comme unité de service

Possible failures in operation

Trouble > Cause > Repair

1. Pressurised gun drips > Foreign substance between material needle and mixing nozzle prevents sealing > Remove material needle and mixing nozzle, clean or insert new nozzle components.
2. Material leaks at material needle (material needle packing) > Self-adjusting needle packing defective or lost > Replace needle packing.
3. Back-check valve defective > Material mist inside the pressurised cup may block valve ball > Remove back-check valve from gun body, clean or replace if necessary.
4. No material feed > Material inside the cup not pressurised > Remove back-check valve from gun body, clean or replace if necessary.

Spare parts list

Art. No.	Description
182	Counter nut
208	Flow control
3426	Locking plate
8300	Standpipe for HRS
8318	Sealing ring
8359	Quick coupling, Connection 1
10322	Guiding sleeve
11445	Compression spring for air piston
11460	Air piston
11494	Cam rod, complete with O-ring
11510	Mixing cap
11544	Compression spring for paint needle
12591	Trigger pin
15438	Paint needle packing
16170	Quick coupling, Connection 2
38034	Paint needle, complete with needle sleeve
41806	1 liter aluminum pressure pot max. pressure 10 bar/150 psi
53082	„O“ ring 12 x 1,5 mm, made of Perbunan
68890	Valve cpl.
133983	Air connection piece G 1/4
157305	Trigger
161158	Repair kit for HRS